

INSTRUCTION GUIDE

Wired CD-Quality Recorder Chime DH840E/DH845E
 Congratulations on a wise purchase!

ENCLOSED YOU WILL FIND:

- Decorative Cover
- Electronic Chime Base
- Microphone Cord
- Screws
- Wall anchors

TOOLS/SUPPLIES NEEDED:

- Small Phillips head screwdriver
- 1/4" drill bit

BATTERIES NEEDED (not included):

- Four alkaline "AA" batteries

CHIME BASE BATTERY INSTALLATION

- Push latch on battery cover and remove.
- Insert 4 "AA" alkaline batteries into battery compartment according to the (+,-) placement guides shown.
- Slide battery cover back in place.

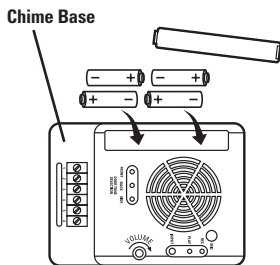

WIRING CHIME

- Remove chime cover from base.
- Follow one of the three wiring diagrams below for your particular installation.

1. REPLACEMENT OR NEW INSTALLATION USING TRANSFORMER

- 4 "AA" cell batteries required
- Note:** Install batteries before AC connection.

2. NEW INSTALLATION USING BATTERIES

- 4 "AA" cell batteries required
- Do not use lighted buttons

3. ALTERNATIVE REPLACEMENT OR NEW INSTALLATION USING TRANSFORMER

FOR NEW INSTALLATION, THE FOLLOWING IS REQUIRED:

- 16-volt, 10VA transformer - Carlon #DH905
- Bell wire - Carlon #DH965
- Push buttons as needed

Note: Always turn off house power before beginning installation.

MOUNTING CHIME BASE

Note: You must pull wires through wire pass to wiring terminals when installing.

- Mark screw locations onto wall for position.
- Drill 1/4" holes into wall for plastic anchors. Place anchors into holes and install silver screws.
- Leave screw heads extending about 1/2" from wall.
- Slide Chime base onto screws and lock into slots.

TEST

- Press Chime Button(s). Receiver should play tone.

FRONT/BACK/SIDE DOOR CHIME OPERATION (BACK AND SIDE DOOR OPTIONAL)

Note: Make sure front, back and side door wires are correctly connected to wiring terminals as shown. Only one door connection is needed for operation.

To select sound for front door, press once on small button marked "front". To continue changing selection, press down once again and wait for base to confirm change. Select sound for back and side doors as described above, using the corresponding button for that particular door.

1. REPLACEMENT OR NEW INSTALLATION USING TRANSFORMER

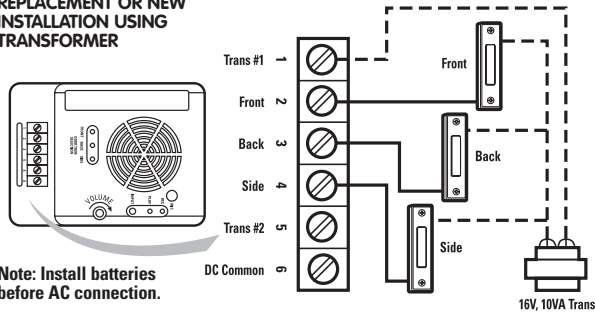

Note: Install batteries before AC connection.

2. NEW INSTALLATION USING BATTERIES

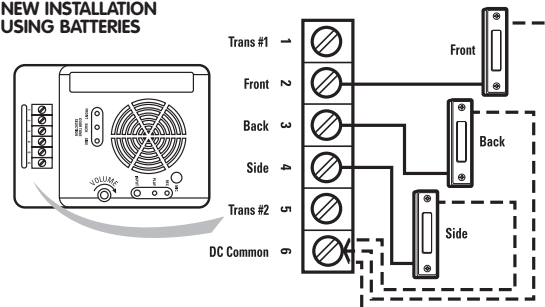

3. ALTERNATIVE REPLACEMENT OR NEW INSTALLATION USING TRANSFORMER

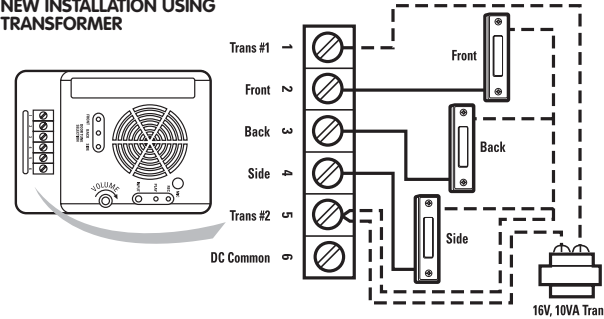

GUIDE D'INSTALLATION

Carillon câblé enregistreur de qualité CD DH840E/DH845E
 Nous vous félicitons de votre choix judicieux !

VOUS TROUVEREZ DANS CET ENSEMBLE :

- Couvercle décoratif
- Base de carillon électronique
- Cordon de micro
- Des vis
- Des ancrages muraux

LES OUTILS/FOURNITURES NÉCESSAIRES :

- Un petit tournevis à pointe cruciforme (Phillips)
- Une mèche 1/4 po

PILES REQUISES (non fournies) :

- Quatre piles alcalines AA

POSE DES PILES DANS LA BASE DU CARILLON

- Pousser le loquet du couvercle des piles et enlever le couvercle.
- Poser 4 piles AA alcalines dans le logement en respectant la polarité (+, -) indiquée.
- Remettez le couvercle en place.

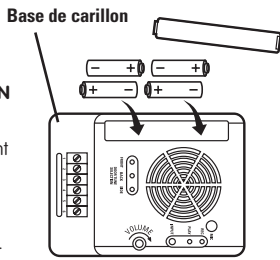

CÂBLAGE DU CARILLON

- Séparer le couvercle de la base du carillon.
- Suivre l'un des trois schémas de câblage ci-dessous, selon le type d'installation.

1. REPLACEMENT OU NOUVELLE INSTALLATION, AVEC UN TRANSFORMATEUR

- 4 piles AA requises
- Remarque :** Installez les piles avant de connecter les fils.

2. Nouvelle installation, avec des piles

- Quatre piles AA requises
- Ne pas utiliser de boutons lumineux

3. REPLACEMENT POSSIBLE OU NOUVELLE INSTALLATION, AVEC UN TRANSFORMATEUR

POUR UNE NOUVELLE INSTALLATION, IL FAUT :

- Transformateur 16 V, 10 VA Carlon DH905
- Fil de sonnette Carlon DH965
- Boutons, du nombre voulu

Remarque : Toujours couper le courant de secteur avant de procéder à l'installation.

FIXATION DU ALIMENTÉ

Remarque : Lors de l'installation, il faut acheminer le fil par l'orifice, vers les bornes de connexion.

- Marquez l'emplacement des vis sur le mur.
- Percez des trous de 1/4 po dans le mur et insérez les ancrages dans les trous. Posez les vis argentées.
- Laissez la tête des vis dépasser d'environ 1/2 po.
- Placez le boîtier du récepteur sur les vis et abaissez-le dans les fentes.

ESSAI

- Appuyez sur le bouton du carillon. Le récepteur devrait faire.

UTILISATION DU CARILLON DE PORTE AVANT-ARRIÈRE-LATÉRALE (PORTE ARRIÈRE ET LATÉRALE EN OPTION)

Remarque : S'assurer que les fils des portes avant, arrière et latérale sont bien connectés aux bornes, comme indiqué. Une seule porte doit être connectée pour assurer le fonctionnement.

Pour choisir le son de la porte avant, appuyer une fois sur le petit bouton marqué « front ». Pour changer la sélection, appuyer de nouveau et attendre que le base confirme le changement. Sélectionner le son pour les portes arrière et latérale de la même façon, utilisant le bouton correspondant à la porte en question.

1. REPLACEMENT OU NOUVELLE INSTALLATION, AVEC UN TRANSFORMATEUR

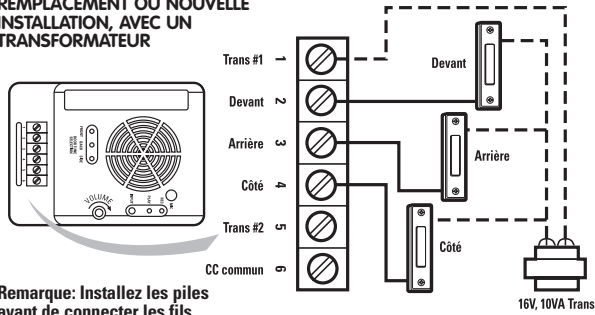

Remarque: Installez les piles avant de connecter les fils.

2. NOUVELLE INSTALLATION, AVEC DES PILES

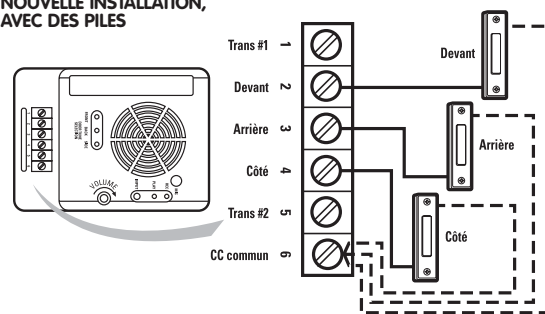

3. REPLACEMENT POSSIBLE OU NOUVELLE INSTALLATION, AVEC UN TRANSFORMATEUR

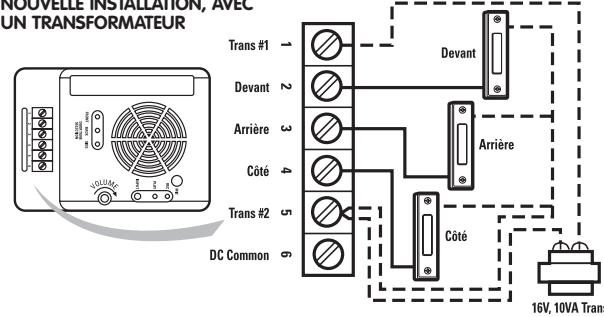

GUÍA DE INSTRUCCIONES

Timbre cableado con grabador de sonido de calidad de CD DH840E/DH845E
 ¡Lo felicitamos por su compra sabia!

SE ADJUNTA:

- Tapa decorativa
- Base de timbre electrónica
- Cable de micrófono
- Tornillos
- Anclajes de pared

HERRAMIENTAS/MATERIALES NECESARIOS:

- Pequeño destornillador de cabeza Phillips
- Broca de taladro de 1/4 de pulgada

BATERÍAS NECESARIAS (no incluidas):

- Quatro baterías alcalinas "AA"

INSTALACIÓN DE LA PILA DE LA BASE DEL TIMBRE

- Presione el seguro en la tapa de la batería y quítela.
- Coloque 4 pilas alcalinas tipo "AA" en el compartimento. Siga la indicación de (+,-) para colocar las pilas.
- Vuelva a colocar la tapa de las pilas en su sitio.

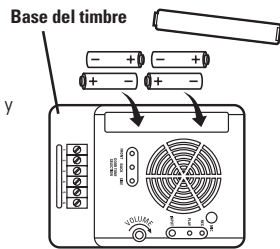

CABLEADO DEL TIMBRE

- Separe la tapa del timbre de su base.
- Siga uno de los tres diagramas de cableado que se muestra a continuación según la instalación que necesite.

1. REEMPLAZO O INSTALACIÓN NUEVA CON TRANSFORMADOR

- Necesite 4 pilas "AA"
- Nota:** Instale las baterías antes de realizar la conexión.

2. INSTALACIÓN NUEVA CON PILAS

- Necesite 4 pilas "AA"
- No use botones iluminados

3. REEMPLAZO ALTERNATIVO O INSTALACIÓN NUEVA CON TRANSFORMADOR

PARA UNA INSTALACIÓN NUEVA, SE NECESITA:

- Transformador de 16 voltios, 10 VA - Carlon #DH905
- Hilo de timbre - Carlon #DH965
- Botón o botones

Nota: Siempre corte la corriente antes de comenzar la instalación.

MONTAJE DEL RECEPTOR DEL TIMBRE CON BATERÍA

Nota: Debe pasar los cables por el orificio para cablear los terminales al momento de la instalación.

- Marque la ubicación de los tornillos en la pared a fin de determinar la posición.
- Taladre agujeros de 1/4 de pulgada en la pared para los anclajes plásticos. Coloque los anclajes en los agujeros e instale los tornillos plateados.
- Deje las cabezas de los tornillos sobresaliendo aproximadamente 1/2 de pulgada de la pared.
- Deslice el receptor en los tornillos y bloquéelo en las ranuras.

PRUEBA

- Presione el(los) botón(es) del timbre. El receptor debe tocar el tono.

OPERACIÓN DE LAS PUERTAS DEL DELANTE/REVERSO/COSTADO DEL TIMBRE (LAS PUERTAS REVERSO Y COSTADO SON OPCIONALES)

Nota: Asegúrese de que los cables de las puertas del delante, reverso y costado del timbre estén correctamente conectadas a los terminales, según se muestra. Sólo se necesita la conexión a una puerta para que funcione.

Para seleccionar el sonido correspondiente a la puerta del delante, presione una vez el botón marcado "front" (delante). Para continuar cambiando las opciones, presione una vez y espere a que el base confirme el cambio. Seleccione el sonido para las puertas reverso y costado tal como se describe arriba, usando el botón correspondiente para esa puerta en particular.

1. REEMPLAZO O INSTALACIÓN NUEVA CON TRANSFORMADOR

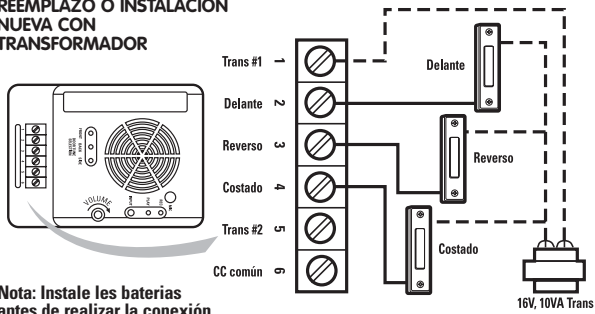

Nota: Instale las baterías antes de realizar la conexión.

2. INSTALACIÓN NUEVA CON PILAS

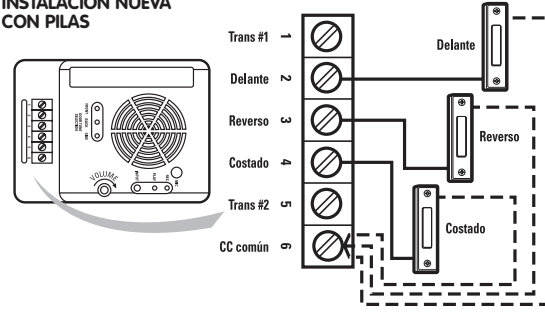

3. REEMPLAZO ALTERNATIVO O INSTALACIÓN NUEVA CON TRANSFORMADOR

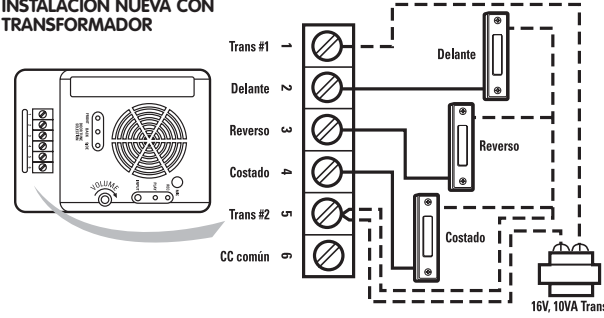

Chime mounting template

Gabarit de montage du carillon

Plantilla de montaje del timbre

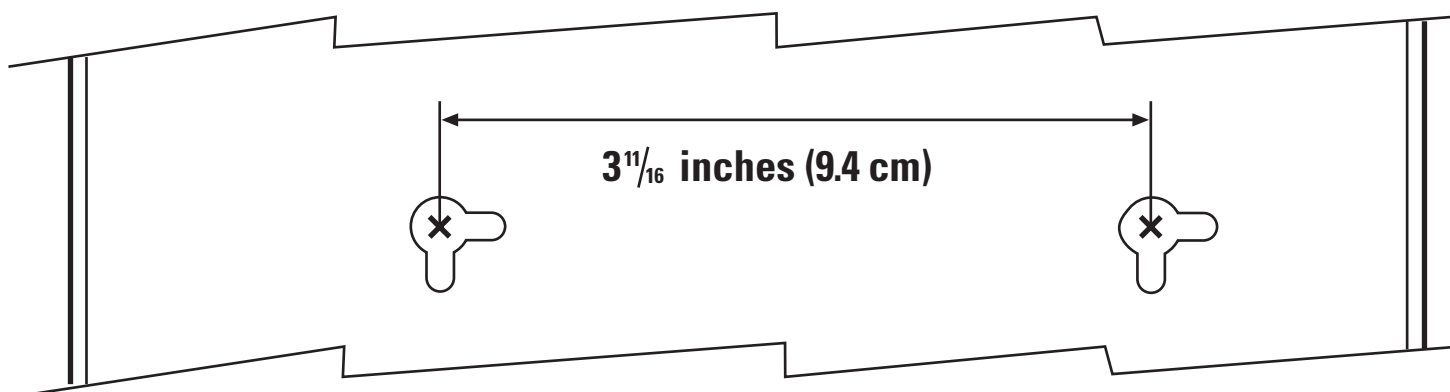

RECORDING SONG

Door Chime records up to 10 seconds

- Using internal microphone
 - Locate "record" button on front of chime
 - Press down on "record" button
 - While holding the "record" button down, play or sing song to be recorded
 - Release "record" button
 - Press "play" button to hear recorded song
- Using external microphone
 - Locate "input" on front of chime
 - Plug one end of microphone cord (included) into "input"
 - Plug other end of microphone cord into output of device you are using, such as, computer, radio or CD player
 - Play song to be recorded while holding down on record button
 - Release "record" button
 - Press "play" button to hear recorded song
 - Remove microphone cord from output device and from front of chime

Note: When recording using the external microphone, the device you are using controls the volume of how it's recorded. When playing back recorded song, the volume control button on chime can be used to adjust loudness.

VOLUME CONTROL

Adjust loudness by removing Chime cover and gently turning volume control.

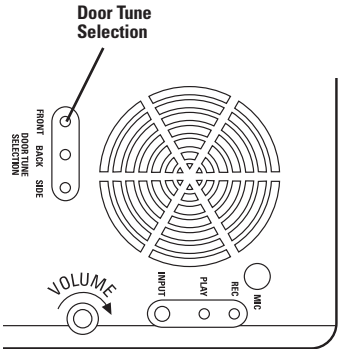

LIMITED WARRANTY

The product you have purchased is guaranteed against defects in workmanship and materials for the period stated on the package. Warranties implied by law are subject to the same time period limitation. Some states do not allow limitations on how long an implied warranty lasts, so this time limitation may not apply to you.

If the product fails due to a manufacturing defect during normal use, return the product and dated sales receipt to the store where purchased for replacement OR send the product and the dated sales receipt to:

Lamson & Sessions
25701 Science Park Drive
Cleveland, OH 44122 USA
Attn: LHP Customer Service

Not Covered - Batteries, light bulbs, and other expendable items are not covered by this warranty. Repair service, adjustment and calibration due to misuse, abuse or negligence are not covered by this warranty. Unauthorized service or modification of the product or of any furnished components will void this warranty in its entirety. This warranty does not include reimbursement for inconvenience, installation, set-up time, loss of use, postage, unauthorized service, or other products used in conjunction with, but are not supplied by, Lamson & Sessions.

All requests for replacement must include a **dated sales receipt** (copies accepted). LAMSON & SESSIONS IS NOT LIABLE FOR LOST PROFITS, INDIRECT, SPECIAL, EXEMPLARY, INCIDENTAL OR CONSEQUENTIAL DAMAGES INCLUDING WITHOUT LIMITATION ANY SUCH DAMAGES DUE TO IMPROPER WIRING OR MISUSE OF THE PRODUCT. As some states do not allow the exclusion or limitation of incidental or consequential damages, the above limitation and exclusion may not apply to you.

ENREGISTRER UNE CHANSON

Le carillon peut enregistrer pendant 10 secondes

- Avec le micro interne
 - Situer le bouton "Record" sur le devant du carillon
 - Enfoncer "Record" au dos du carillon
 - Tenant "Record" enfoncé, faire jouer ou chanter la chanson à enregistrer
 - Relâcher le bouton "Record"
 - Appuyer sur "Play" pour entendre l'enregistrement
- Avec un micro externe
 - Situer la prise "Input" sur le devant du carillon
 - Brancher une fiche du cordon de micro (fourni) dans la prise "Input"
 - Brancher l'autre fiche du cordon de micro dans l'appareil utilisé (ordinateur, radio ou lecteur CD)
 - Faire jouer la musique à enregistrer tout en tenant "Record" enfoncé
 - Relâcher le bouton "Record"
 - Appuyer sur "Play" pour entendre l'enregistrement
 - Déconnecter le cordon du micro de l'appareil et du devant du carillon

Remarque : Si vous utilisez un micro externe, le volume d'enregistrement est contrôlé par l'appareil externe. Lors de l'écoute, utilisez le bouton de volume du carillon pour ajuster le niveau sonore.

COMMANDE DE VOLUME

Ajustez le volume sonore en enlevant le couvercle du carillon et tournant la commande de volume avec un petit tournevis.

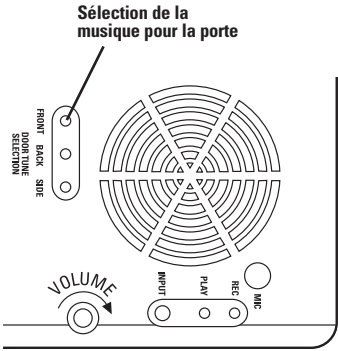

GARANTIE LIMITÉE

Le produit que vous avez acheté est garanti contre les vices de matière et de fabrication pour la période indiquée sur l'emballage. Les garanties implicites par la loi sont subordonnées de la même durée limitée. Certaines provinces ne permettent pas de limites sur la durée des garanties implicites; aussi, cette limite peut ne pas s'appliquer dans votre cas.

Si le produit fait défaut en usage normal, suite à un vice de fabrication, retournez-le accompagné du bon de caisse daté, au magasin où vous l'avez acheté pour un remplacement OU envoyez-le avec le bon de caisse daté à :

Service à la clientèle LHP
Lamson & Sessions
25701 Science Park Drive
Cleveland, OH 44122 USA

Non garantis - Piles, ampoules et autres articles de consommation ne sont pas couverts par cette garantie. Les réparations, les ajustements et la calibration suite à un mauvais usage, un abus ou une négligence, ne sont pas couverts par cette garantie. L'entretien ou la modification non autorisée du produit ou de ses composantes rendra la garantie nulle et sans effet. Cette garantie ne couvre pas le remboursement pour l'inconvénient, l'installation, la préparation, la perte d'usage, les frais de poste, le service non autorisé ni les autres produits utilisés de pair avec le produit, mais non fournis par, Lamson & Sessions.

Toute demande de remplacement doit être accompagnée **du bon de caisse daté** (copies acceptées). LAMSON & SESSIONS NE PEUT ÊTRE TENU RESPONSABLE POUR LES PERTES DE PROFIT, LES DOMMAGES INDIRECTS, FORTUITS, EXEMPLAIRES OU CONSÉQUENTIELS, Y COMPRIS, MAIS SANS Y ÊTRE LIMITÉ, LES DOMMAGES CAUSÉS PAR UN MAUVAIS CÂBLAGE OU UN MAUVAIS USAGE DU PRODUIT. Certaines provinces ne permettent pas l'exclusion ou la limite des dommages indirects ou fortuits; aussi, la limite et l'exclusion présentes peuvent ne pas s'appliquer dans votre cas.

GRABAR UNA CANCIÓN

El timbre puede grabar durante 10 segundos

- Usando el micrófono interno
 - Localice el botón "Record" en el frente del timbre
 - Presione el botón "Record" en el lado de la campanilla
 - Mientras tenando el botón "Record" presionado, toca o canta la canción a grabar
 - Dispare el botón "Record"
 - Presione el botón "Play" para oír la canción grabada
- Usando un micrófono externo
 - Localice la entrada "Input" en el frente del timbre
 - Enchufe una conexión del cable de micrófono (incluido) en la entrada "Input"
 - Enchufe la otra conexión del cable de micrófono en la grabadora (computador, radio o lector de disco compacto)
 - Toca la canción a grabar mientras tenando el botón "Record" presionado
 - Dispare el botón "Record"
 - Presione el botón "Play" para oír la canción grabada
 - Desenchufe el cable de micrófono del aparato y del frente del timbre

Nota: Si se usais un micrófono externo, el volumen de grabación es controlado al equipo externo. Durante la escucha, use el control del volumen del timbre para ajustar el nivel sonoro.

CONTROL DE VOLUMEN

Ajuste el volumen quitando la cubierta del timbre y girando el control del volumen con un pequeño destornillador.

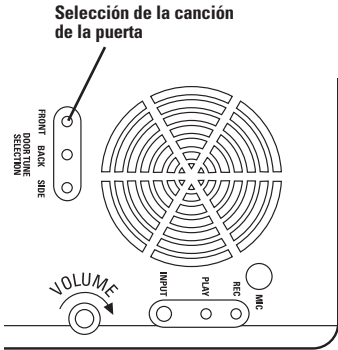

GARANTÍA LIMITADA

Este producto que ha comprado está garantizado por el periodo que se informa en el envase contra defectos de mano de obra y materiales. Las garantías implícitas legales se limitan al mismo periodo de tiempo. Algunos estados no permiten limitaciones en el periodo de extensión de las garantías, por lo tanto, estas limitaciones pueden no aplicarse a su caso.

Si el producto tiene una falla provocada por defectos de fabricación durante su uso normal, devuelva el producto y el recibo de compra fechado a la tienda en donde lo compró para que se lo sustituyan o envíe el producto y el recibo de compra fechado a:

Lamson & Sessions
Atención: Servicio de cliente de LHP
25701 Science Park Drive
Cleveland, Ohio 44122 EE.UU.

Las siguientes piezas **no están cubiertas** por la garantía: pilas, bombillas o focos y cualquier otra pieza fungible. Esta garantía tampoco incluye el servicio de reparación, ajuste o calibración debido al uso indebido o negligente. El servicio de reparación o modificación no autorizado del producto o de cualquiera de las piezas que se suministran invalidará la garantía en su totalidad. Esta garantía no incluye reembolso por inconveniencia, instalación, tiempo de preparación para la puesta en marcha, pérdida de tiempo de uso, franqueo, servicio de reparación no autorizado u otro producto utilizado conjuntamente con éste pero que no lo suministra Lamson & Sessions.

Todas las solicitudes de sustitución deben incluir el recibo **de compra fechado** (se aceptan copias). LAMSON & SESSIONS NO ASUME RESPONSABILIDAD POR GANANCIAS PERDIDAS, DAÑOS INDIRECTOS, ESPECIALES, EJEMPLARES, INCIDENTALES O PERJUICIOS DEBIDO AL USO INDEBIDO DEL PRODUCTO O LA PREPARACIÓN INCORRECTA DE LOS CABLES. Como algunos Estados no permiten la exclusión o limitación de los daños y perjuicios, las limitaciones y exclusión anteriores pueden no aplicarse a su caso.

ALSO AVAILABLE FROM CARLON:

- Extend-A-Chime® – lets you hear your existing wired doorbell in remote areas of your home or yard
- Plug-in and Battery Doorbells and Chimes
- On/Off Remote Switches
- Touch and Automatic Lighting Controls

This warranty gives you specific legal rights, and you may also have other rights which vary from state to state. If you have questions or need further assistance, please call Lamson & Sessions at: 1-800-346-2646 Mon. - Fri., 9 a.m. - 4 p.m. EST.

Patent #: 6,175,298

Carlon®

25701 Science Park Drive
Cleveland, Ohio 44122
www.lamson-sessions.com

Made in China
©2004 LAMSON & SESSIONS

0408 IS156

AUTRES PRODUITS CARLON:

- Extend-A-Chime® – vous permet d'entendre la sonnette câblée existante en tout point de la maison ou dans la cour.
- Sonnettes et carillons enfichables et à pile
- Interrupteurs à distance
- Commande d'éclairage à touches et automatique

Cette garantie vous accorde des droits particuliers et peut aussi vous accorder d'autres droits qui peuvent varier d'une province à l'autre. Si vous avez des questions ou besoin d'aide, téléphonez à Lamson & Sessions au : 1-800-346-2646, du lundi au vendredi, 9 h à 16 h (HNE).

Brevet n° 6 175 298

Carlon®

25701 Science Park Drive
Cleveland, Ohio 44122
www.lamson-sessions.com

Fabriqué en Chine
©2004 LAMSON & SESSIONS

0408 IS156

CARLON OFRECE TAMBIÉN:

- Extend-A-Chime® – para oír la campanilla conectada existente en un área distante de la casa o del patio.
- Campanillas y carillones enchufables y a baterías
- Interruptores remotos de encendido/apagado
- Controles de iluminación automatico y por tacto

Esta garantía le proporciona derechos legales específicos y además puede contar con otros derechos que varían según el estado. Si desea formular preguntas o necesita asistencia, sírvase llamar a: Lamson & Sessions al: 1-800-346-2646 de lunes a viernes, de 09:00 a 16:00 hs (hora del Este)

Patentes 6,175,298

Carlon®

25701 Science Park Drive
Cleveland, Ohio 44122
www.lamson-sessions.com

Hecho en China
©2004 LAMSON & SESSIONS

0408 IS156