

INSTRUCTION GUIDE

Battery Candle Kit

FPC1452/FPC1462

Congratulations on a wise purchase!

ENCLOSED YOU WILL FIND:

- Two Candles
- Two Candleholders
- Two Suction cups

1. Remove bottom section of candle by turning counterclockwise.
2. For FPC1452, insert 2 "AA" alkaline batteries (not included). For FPC1462, insert 3 "AA" alkaline batteries (not included). **Caution:** Do not mix new and old batteries. Do not mix alkaline and standard (carbon-zinc) or rechargeable (nickel cadmium) batteries.

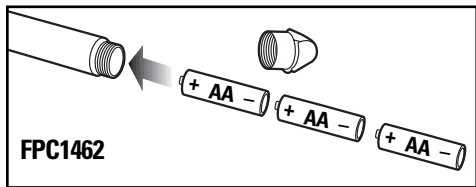
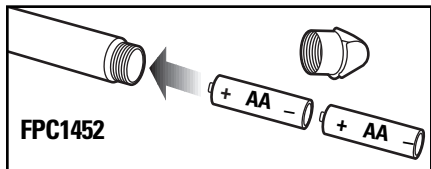

3. Replace bottom of candle by turning clockwise. **Note:** Candle will now be on. If left on, candle will turn off automatically after six hours and turn back on again the next day at the same time.
4. To turn candle off manually, turn bottom counterclockwise until candle goes off.
5. Insert candle in candleholder.
6. Snap suction cup onto candle.
7. Set candle on windowsill and push on suction cup to adhere to window. If needed, suction cup can be moistened to improve adhesion. **Note:** Clip on candle can be moved to adjust candle distance to window.

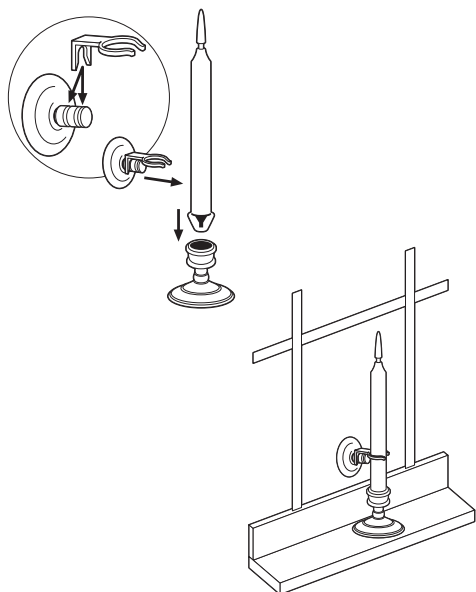

Warning: This product is not a toy and is not intended for use by children. For adult use only.

GUIDE D'INSTALLATION

Nécessaire de bougies à pile

FPC1452/FPC1462

Nous vous félicitons de votre choix judicieux!

VOUS TROUVEREZ DANS CET ENSEMBLE :

- Deux bougies
- Deux chandeliers
- Deux ventouses

1. Séparez le fond de la bougie en le tournant dans le sens antihoraire.
2. Pour le numéro de pièce FPC1452, posez 2 piles alcalines AA (non fournies). Pour le numéro de pièce FPC1462, posez 3 piles alcalines AA (non fournies). **Mise en garde :** Ne mélangez pas de vieilles piles avec des neuves. Ne mélangez pas des piles alcalines et ordinaires (zinc de carbone) ou rechargeables (nickel-cadmium).

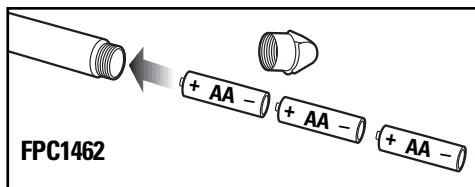
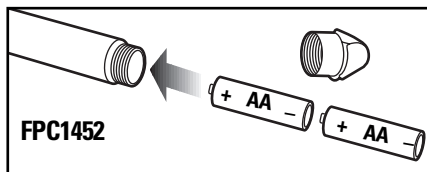

3. Remettez le fond de la bougie en le tournant dans le sens horaire. **Remarque :** La bougie sera allumée. Si vous la laissez allumée, elle s'éteindra automatiquement après six heures et se rallumera de nouveau à la même heure, le lendemain.
4. Pour éteindre la bougie à la main, tournez le fond dans le sens antihoraire jusqu'à ce que la bougie s'éteigne.
5. Placez la bougie dans le porte-bougie.
6. Enclenchez la ventouse sur la bougie.
7. Placez la bougie sur le cadre de la fenêtre et appuyez sur la ventouse pour la faire coller. Au besoin, vous pouvez humecter la ventouse pour qu'elle adhère mieux. **Remarque :** La pince sur la bougie peut être déplacée pour ajuster la distance entre la fenêtre et la bougie.

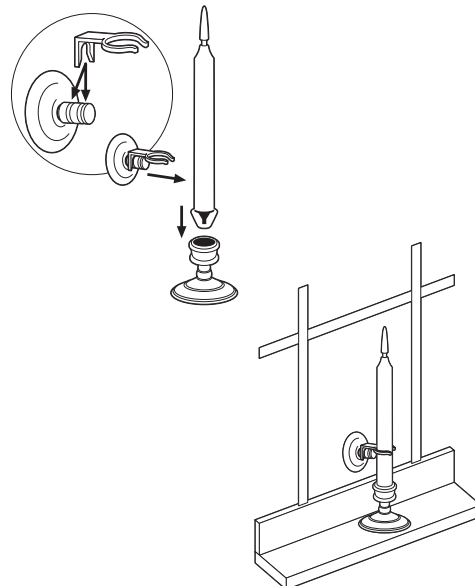

Avertissement : Ce produit n'est pas un jouet et ne devrait pas être utilisé par des enfants. Usage réservé aux adultes.

GUÍA DE INSTRUCCIONES

Juego de velas a pila

FPC1452/FPC1462

¡Lo felicitamos por su compra sabia!

SE ADJUNTA:

- Dos velas
- Dos candelabros
- Dos ventosas

1. Quite la sección inferior de la vela girando en sentido contrario a las agujas del reloj.
2. Para la pieza número FPC1452, coloque 2 pilas alcalinas "AA" (no se incluyen). Para la pieza número FPC1462, coloque 3 pilas alcalinas "AA" (no se incluyen). **Precaución:** No mezcle pilas nuevas y usadas. No mezcle pilas alcalinas con pilas normales (carbono-zinc) ni con pilas recargables (níquel-cadmio).

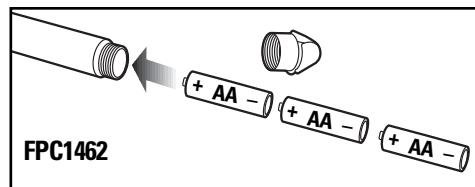
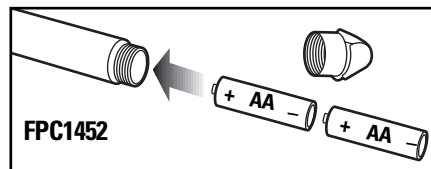

3. Vuelva a colocar la parte inferior de la vela girando en el sentido de las agujas del reloj. **Nota:** Ahora la vela estará encendida. Si la deja encendida, la vela se apagará automáticamente después de seis horas y se volverá a encender nuevamente el día siguiente a la misma hora.
4. Para apagar la vela manualmente, gire la parte inferior en el sentido contrario a las agujas del reloj hasta que la vela se apague.
5. Introduzca la vela en el candelabro.
6. Coloque la ventosa a la vela.
7. Ponga la vela en la repisa de la ventana y presione la ventosa para que se adhiera a la ventana. Si fuera necesario, puede humedecer la ventosa para mejorar la adhesión. **Nota:** El clip en la vela puede moverse para ajustar la distancia de la vela a la ventana.

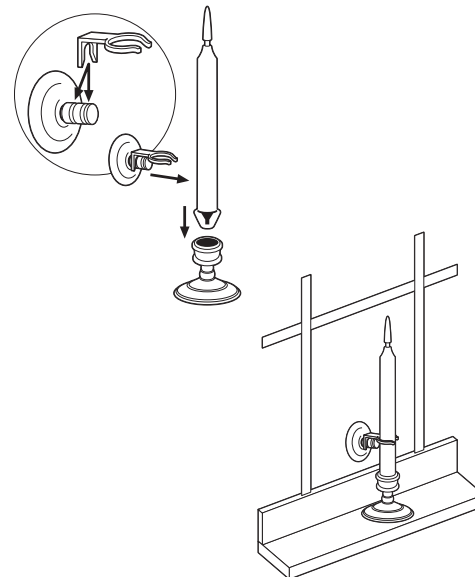

Advertencia: Este producto no es un juguete ni está concebido para que lo usen los niños. Para ser usado por adultos solamente.

LIMITED WARRANTY

The product you have purchased is guaranteed against defects in workmanship and materials for the period stated on the package. Warranties implied by law are subject to the same time period limitation. Some states do not allow limitations on how long an implied warranty lasts, so this time limitation may not apply to you.

If the product fails due to a manufacturing defect during normal use, return the product and dated sales receipt to the store where purchased for replacement OR send the product and the dated sales receipt to:

Lamson & Sessions
25701 Science Park Drive
Cleveland, OH 44122 USA
Attn: LHP Customer Service

Not Covered - Batteries, light bulbs, and other expendable items are not covered by this warranty. Repair service, adjustment and calibration due to misuse, abuse or negligence are not covered by this warranty. Unauthorized service or modification of the product or of any furnished components will void this warranty in its entirety. This warranty does not include reimbursement for inconvenience, installation, set-up time, loss of use, postage, unauthorized service, or other products used in conjunction with, but are not supplied by, Lamson & Sessions.

All requests for replacement must include a **dated sales receipt** (copies accepted). LAMSON & SESSIONS IS NOT LIABLE FOR LOST PROFITS, INDIRECT, SPECIAL, EXEMPLARY, INCIDENTAL OR CONSEQUENTIAL DAMAGES INCLUDING WITHOUT LIMITATION ANY SUCH DAMAGES DUE TO IMPROPER WIRING OR MISUSE OF THE PRODUCT. As some states do not allow the exclusion or limitation of incidental or consequential damages, the above limitation and exclusion may not apply to you.

ALSO AVAILABLE FROM CARLON:

- Extend-A-Chime® – lets you hear your existing wired doorbell in remote areas of your home or yard
- Plug-in and Battery Doorbells and Chimes
- On/Off Remote Switches
- Touch and Automatic Lighting Controls

This warranty gives you specific legal rights, and you may also have other rights which vary from state to state. If you have questions or need further assistance, please call Customer Service at: 1-800-346-2646 Mon. - Fri., 9 a.m.-4 p.m. EST.

Patent pending

Carlton®

25701 Science Park Drive
Cleveland, Ohio 44122
www.lamson-sessions.com
Made in China
©2006 LAMSON & SESSIONS

060504 IS192

GARANTIE LIMITÉE

Le produit que vous avez acheté est garanti contre les vices de matière et de fabrication pour la période indiquée sur l'emballage. Les garanties implicites par la loi sont subordonnées de la même durée limitée. Certaines provinces ne permettent pas de limites sur la durée des garanties implicites; aussi, cette limite peut ne pas s'appliquer dans votre cas.

Si le produit fait défaut en usage normal, suite à un vice de fabrication, retournez-le accompagné du bon de caisse daté, au magasin où vous l'avez acheté pour un remplacement OU envoyez-le avec le bon de caisse daté à :

Service à la clientèle LHP
Lamson & Sessions
25701 Science Park Drive
Cleveland, OH 44122 USA

Non garantis - Piles, ampoules et autres articles de consommation ne sont pas couverts par cette garantie. Les réparations, les ajustements et la calibration suite à un mauvais usage, un abus ou une négligence, ne sont pas couverts par cette garantie. L'entretien ou la modification non autorisée du produit ou de ses composantes rendra la garantie nulle et sans effet. Cette garantie ne couvre pas le remboursement pour l'inconvénient, l'installation, la préparation, la perte d'usage, les frais de poste, le service non autorisé ni les autres produits utilisés de pair avec le produit, mais non fournis par, Lamson & Sessions.

Toute demande de remplacement doit être accompagnée du **bon de caisse daté** (copies acceptées). LAMSON & SESSIONS NE PEUT ÊTRE TENU RESPONSABLE POUR LES PERTES DE PROFIT, LES DOMMAGES INDIRECTS, FORTUITS, EXEMPLAIRES OU CONSÉQUENTIELS, Y COMPRIS, MAIS SANS Y ÊTRE LIMITÉ, LES DOMMAGES CAUSÉS PAR UN MAUVAIS CÂBLAGE OU UN MAUVAIS USAGE DU PRODUIT. Certaines provinces ne permettent pas l'exclusion ou la limite des dommages indirects ou fortuits; aussi, la limite et l'exclusion présentes peuvent ne pas s'appliquer dans votre cas.

AUTRES CARLON :

- Extend-A-Chime® – vous permet d'entendre la sonnette câblée existante en tout point de la maison ou dans la cour.
- Sonnettes et Carillon enfichables et à pile
- Interrupteurs à distance
- Commande d'éclairage à touches et automatique

Cette garantie vous accorde des droits particuliers et peut aussi vous accorder d'autres droits qui peuvent varier d'une province à l'autre. Si vous avez des questions ou besoin d'aide, téléphonez à Lamson & Sessions au : 1-800-346-2646, du lundi au vendredi, 9 h à 16 h (HNE).

En instance de brevet

Carlton®

25701 Science Park Drive
Cleveland, Ohio 44122
www.lamson-sessions.com
Fabriqué en Chine
©2006 LAMSON & SESSIONS

060504 IS192

GARANTÍA LIMITADA

Este producto que ha comprado está garantizado por el periodo que se informa en el envase contra defectos de mano de obra y materiales. Las garantías implícitas legales se limitan al mismo periodo de tiempo. Algunos estados no permiten limitaciones en el periodo de extensión de las garantías, por lo tanto, estas limitaciones pueden no aplicarse a su caso.

Si el producto tiene una falla provocada por defectos de fabricación durante su uso normal, devuelva el producto y el recibo de compra fechado a la tienda en donde lo compró para que se lo sustituyan O envíe el producto y el recibo de compra fechado a:

Lamson & Sessions
Atención: Servicio de cliente de LHP
25701 Science Park Drive
Cleveland, Ohio 44122 EE.UU.

Las siguientes piezas no están cubiertas por la garantía - Pilas, bombillas o focos y cualquier otra pieza fungible. Esta garantía tampoco incluye el servicio de reparación, ajuste o calibración debido al uso indebido o negligente. El servicio de reparación o modificación no autorizado del producto o de cualquiera de las piezas que se suministran invalidará la garantía en su totalidad. Esta garantía no incluye reembolso por inconveniencia, instalación, tiempo de preparación para la puesta en marcha, pérdida de tiempo de uso, franqueo, servicio de reparación no autorizado u otro producto utilizado conjuntamente con éste pero que no lo suministra Lamson & Sessions.

Todas las solicitudes de sustitución deben incluir **el recibo de compra fechado** (se aceptan copias). LAMSON & SESSIONS NO ASUME RESPONSABILIDAD POR GANANCIAS PERDIDAS, DAÑOS INDIRECTOS, ESPECIALES, EJEMPLARES, INCIDENTALES O PERJUICIOS DEBIDO AL USO INDEBIDO DEL PRODUCTO O LA PREPARACIÓN INCORRECTA DE LOS CABLES. Como algunos Estados no permiten la exclusión o limitación de los daños y perjuicios, las limitaciones y exclusión anteriores pueden no aplicarse a su caso.

CARLON OFRECE TAMBIÉN:

- Extend-A-Chime® – para oír la campanilla conectada existente en un área distante de la casa o del patio.
- Campanillas y carillones enchufables y a baterías
- Interruptores remotos de encendido/apagado
- Controles de iluminación automático y por tacto

Esta garantía le proporciona derechos legales específicos y además puede contar con otros derechos que varían según el estado. Si desea formular preguntas o necesita asistencia, sírvase llamar a: Servicio a la clientela al: 1-800-346-2646 de lunes a viernes, de 09:00. a 16:00 hs (hora del Este).

Patente en trámite

Carlton®

25701 Science Park Drive
Cleveland, Ohio 44122
www.lamson-sessions.com
Hecho en China
©2006 LAMSON & SESSIONS

060504 IS192